

CLARK! BUILT TO LAST!

글로벌 저상형 전동지게차!

GEX20/25/30i



CLARK
THE FORKLIFT

CLARK! BUILT TO LAST!



- ❖ 본 카타로그 이미지는 표준장비사항과 일부 상이 할 수 있습니다.
- ❖ 전동지게차는 취득세 납부 대상입니다.

글로벌 저상형 전동지게차 **GEX i!** 48V 배터리 국내사양으로 재탄생

GEX i

유럽·북미 수출형 모델 GEX i!

물류 선진국 유럽의 좁고 밀집된 물류센터 환경에서 사용할 수 있도록 개발된 저상형 지게차 GEX i.

48V 배터리 적용으로 국내 환경에 최적화!

기존의 수출형 80V 드롭배터리를 48V로 리뉴얼하여 국내 출시. 부담스럽지 않은 가격으로 글로벌 스탠다드를 경험할 수 있는 기회.

안정적인 저상형 설계!

일반적인 지게차와 달리 지상고와 시트높이가 낮아 안정적이고 안락한 작업 가능.

트윈모터 적용으로 좁은 공간에서도 여유있게!

전륜 트윈모터 장착으로 스팀터가 가능하여 협소한 공간에서도 OK.

Zapi 컨트롤러 x Schabmuller AC 트윈모터

이탈리아 Zapi社의 컨트롤러와 독일 Schabmuller社의 최신식 AC 트윈모터 조합으로 최고의 효율성 발휘. 품질에 타협하지 않습니다.

편의사양 업그레이드

국내 환경에 맞춰 LED 라이트, USB포트, 열선 쿠션시트, 최신식 디스플레이 적용으로 편의성 제공.

전동지게차의 명가, 클라크!

지게차 100년 노하우의 정수, **GEX i**

Schabmuller 트윈모터 적용

협소한 공간에서도
여유롭고 강력하게!

GEXi

Schabmuller AC 트윈모터의 특징점

- 전 세계 산업 차량용 모터의 선두주자 독일 Schabmuller
- 전문 트윈모터 장착으로 스펀터가 가능하여 협소한 공간에서도 여유로운 작업 (일반모터 대비 회전반경 감소)
- 브러쉬와 정류자가 없어서 유지비용 최소화
- 밀폐형 모터로 수분이 많은 작업장은 물론 방화성까지도 완벽하게 소화
- 우수한 가속성과 전후진 방향전환 시간 감소
- 전기브레이크 사용으로 브레이크 수명 증대
- 초강력 모터가 컨트롤러에 의해 자동제어되어 일정하고 탁월한 에너지 효율 발휘

모터용량표

	단위	GEX20/25/30i
주행모터	kw	32V 7.8Kw
유압모터	kw	32V 18.9Kw



GEX i만의 특징점

저상설계 및 스피턴으로 안전성과 효율성 극대화!

저상설계

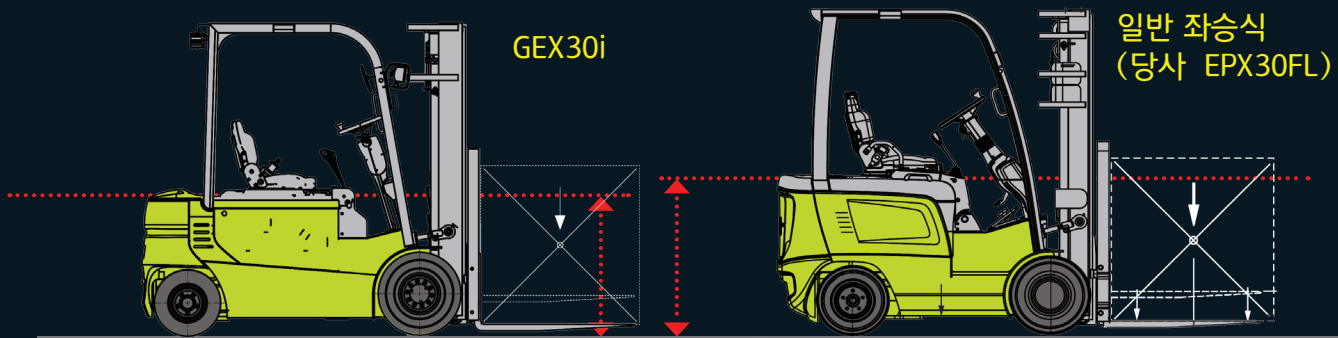

지면-카운터 상단 높이 : 936mm

지면-카운터 상단 높이 : 1121mm

- 일반 좌승식 장비 대비 무게 중심이 하부에 위치하여 안정적인 작업이 가능
- 작업자의 편리한 상하차 가능하며, 착석 시 안락한 시트 포지션 제공

트윈모터적용

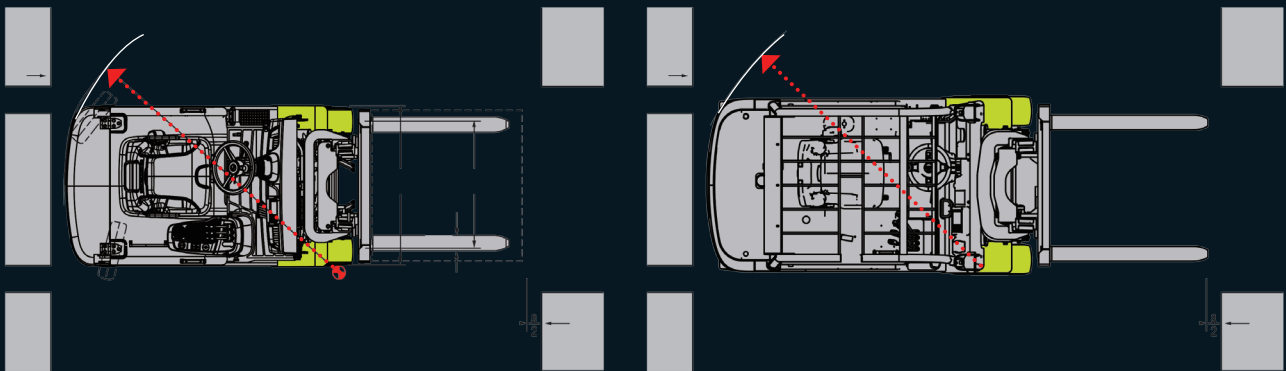

최소선회반경 : 2078mm
직각적재통로폭 : 3815mm

최소선회반경 : 2323mm
직각적재통로폭 : 3999mm

- 전륜 좌우 드라이브휠에 각각 모터가 장착되어 현 위치에서 회전 가능
- 일반 좌승식 장비 대비 최소선회반경이 비약적으로 감소
- 협소한 공간에서도 여유로운 작업 가능

글로벌 레벨 안전사양에 편의사양 업그레이드!



고강도 C-마스트 적용

클라크 고유의 고강도 C-레일 조합으로 단단하고 견고한 마스트를 구성하며 리미팅밸브가 실린더 포터에 부착되어 작업화물로 인한 호스 파손 시 포크의 급하강을 막아 운전자를 보호



디스플레이 및 편의사양

신규 컨트롤러 적용에 따른 신규 디스플레이 적용
고객 편의를 위한 USB 포트 적용
LED 작업등 기본 적용



안전사양

비상전원차단 스위치 및 안티롤다운 기능 제공



프레임

기존 80V에서 48V로 배터리가 변경됨에 따라 프레임 무게 보증



고강도 피넛 OHG

고강도 피넛 파이프 OHG 적용으로 보다 안전하게 운전자를 보호



열선시트 제공

국내 작업자 요청사항에 따른 열선 쿠션시트 기본 적용
(서스펜션시트 별도)



사이드 충전 커넥터

작업자가 손쉽게 충전 할 수 있는 사이드 충전 커넥터 적용



후드

컨트롤러 부 후드덮개 적용으로 정비성 향상

● GEX20i/25i 마스트 제원

마스트	최대인상 높이	마스트 전고			자유인상높이		틸트각도	
		마스트 최저높이	LBR포함	LBR미포함	LBR포함	LBR미포함	전방	후방
	mm	mm	mm	mm	mm	mm	deg.	deg.
2단 마스트	2015	1575	3235	2613	110	110	8	8
	2575	1855	3795	3173			8	8
	2875	2005	4095	3473			8	8
	3195	2165	4415	3793			8	8
	3725	2455	4944	4322			8	8
	3860	2530	5080	4458			8	8
	4165	2800	5384	4762			6	5
	4380	3000	5600	4978			6	5
	4620	3230	5840	5218			6	5
	5170	3495	6390	5768			3	5
3단 마스트	3860	1855	5079	4483	636	1232	6	5
	4320	2005	5539	4943	786	1382	6	5
	4800	2165	6019	5423	946	1542	6	5
	5210	2305	6429	5833	1086	1682	3	5
	5520	2455	6739	6143	1236	1832	3	5
	5740	2530	6959	6363	1311	1907	3	5
	6100	2690	7319	6723	1471	2067	3	5
	6370	2800	7589	6993	1581	2177	3	3
	6830	3000	8049	7453	1781	2377	3	3
자유 인상 마스트	7315	3230	8534	7938	2011	2607	3	3
	2935	2005	4155	3559	786	1382	6	5
	3255	2165	4475	3879	946	1542	6	5
	3530	2305	4750	4154	1086	1682	6	5
	3760	2455	4980	4384	1236	1832	6	5
	3910	2530	5128	4532	1311	1907	6	5

● GEX30i 마스트 제원

마스트	최대인상 높이	마스트 전고			자유인상높이		틸트각도	
		마스트 최저높이	LBR포함	LBR미포함	LBR포함	LBR미포함	전방	후방
	mm	mm	mm	mm	mm	mm	deg.	deg.
2단 마스트	2015	1575	3235	2682	110	110	8	8
	2575	1855	3795	3242			8	8
	2875	2005	4095	3542			8	8
	3195	2165	4415	3862			8	8
	3725	2455	4944	4391			8	8
	3860	2530	5080	4527			8	8
	4165	2800	5384	4831			6	5
	4380	3000	5600	5047			6	5
	4620	3230	5840	5287			6	5
	5170	3495	6390	5837			3	5
3단 마스트	3860	1855	5079	4551	636	1164	6	5
	4320	2005	5539	5011	786	1314	6	5
	4800	2165	6019	5491	946	1474	6	5
	5210	2305	6429	5901	1086	1614	3	5
	5520	2455	6739	6211	1236	1764	3	5
	5740	2530	6959	6431	1311	1839	3	5
	6100	2690	7319	6791	1471	1999	3	5
	6370	2800	7589	7061	1581	2109	3	3
	6830	3000	8049	7521	1781	2309	3	3
자유 인상 마스트	7315	3230	8534	8006	2011	2539	3	3
	2935	2005	4155	3627	786	1314	6	5
	3255	2165	4475	3947	946	1474	6	5
	3530	2305	4750	4222	1086	1614	6	5
	3760	2455	4980	4452	1236	1764	6	5
	3910	2530	5128	4600	1311	1839	6	5

* 장비중량은 오차범위 안에서 차이가 발생할 수 있습니다.

● 장비제원표

구분			CLARK		
1	모델명		GEX20i	GEX25i	GEX30i
2	사용연료		Electric-48V	Electric-48V	Electric-48V
3	운전자 타입		Rider Seated	Rider Seated	Rider Seated
4	하중용량/정격용량	kg	2000	2500	2980
5	하중중심	mm	500	500	500
6	하중중심거리(구동액셀~포크전면)	mm	424	424	424
7	축간거리	mm	1610	1610	1750
8	장비중량	kg	4166	4366	4970
9	액셀하중 부하 시(전륜/후륜)	kg	5291/875	6123/743	7230/740
10	액셀하중 무부하 시(전륜/후륜)	kg	2149/2017	2196/2170	2448/2522
11	타이어 유형		SE	SE	SE
12	전륜타이어		23x9-10	23x9-10	23x9-10
13	후륜타이어		18x7-8	18x7-8	18x7-8
14	타이어수(전륜/후륜)		2x/2	2x/2	2x/2
15	윤간거리(전륜)	mm	984	984	984
16	윤간거리(후륜)	mm	989	989	989
17	틸트각도(전방/후방)	Deg	8/8	8/8	8/8
18	전고(마스트 높이)	mm	2165	2165	2165
19	자유인상높이	mm	110	110	110
20	최대인상높이	mm	3195	3195	3195
21	마스트확장 높이	mm	3792	3792	3862
22	오버헤드가드 높이	mm	2148	2148	2148
23	운전석 높이	mm	1124	1124	1124
24	견인고리 높이	mm	420	420	420
25	전장	mm	3429	3429	3561
26	전장(포크전면까지거리)	mm	2362	2362	2494
27	전폭	mm	1183	1183	1183
28	포크치수	mm	45x100x1070	45x100x1070	50x122x1070
29	포크캐리지클래스(ISO2328.A,B)		II A	II A	III A
30	포크캐리지 폭	mm	1041	1041	1041
31	최저지상고(마스트)	mm	135	135	135
32	최저지상고(프레임)	mm	114	114	114
33	직각적재통로폭	mm	3671	3671	3815
34	선회반경	mm	1943	1943	2078
35	주행속도(부하시/무부하시)	km/h	15 / 17	15 / 17	15 / 17
36	포크상승속도(부하시/무부하시)	m/s	0.37/0.48	0.37/0.48	0.3/0.43
37	포크하강속도(부하시/무부하시)	m/s	0.47/0.43	0.47/0.43	0.47/0.43
38	최대 견인력(부하시/무부하시)		16512/10219	16375/10219	16159/11730
39	최대 등판능력(부하시/무부하시)	%	28.4/25.3	25.1/24.7	21.1/24.5
40	서비스 브레이크		Electric / Mechanical	Electric / Mechanical	Electric / Mechanical
41	구동모터	kW	2x7.8	2x7.8	2x7.8
42	유압모터	kW	19.1	19.1	19.1
43	배터리 형식		Lead-acid	Lead-acid	Lead-acid
44	배터리최대용량(옵션)	V/Ah	48/685	48/685	48/740
45	배터리최소중량	kg	1053	1053	1204
46	구동모터컨트롤		Inverter / AC	Inverter / AC	Inverter / AC
47	에태치먼트작동압력	bar	140	140	140
48	운전자귀전소음	dB	73	73	73

● 상기 제원은 품질향상을 위해 예고없이 변경될 수 있습니다.

● 장비외관도

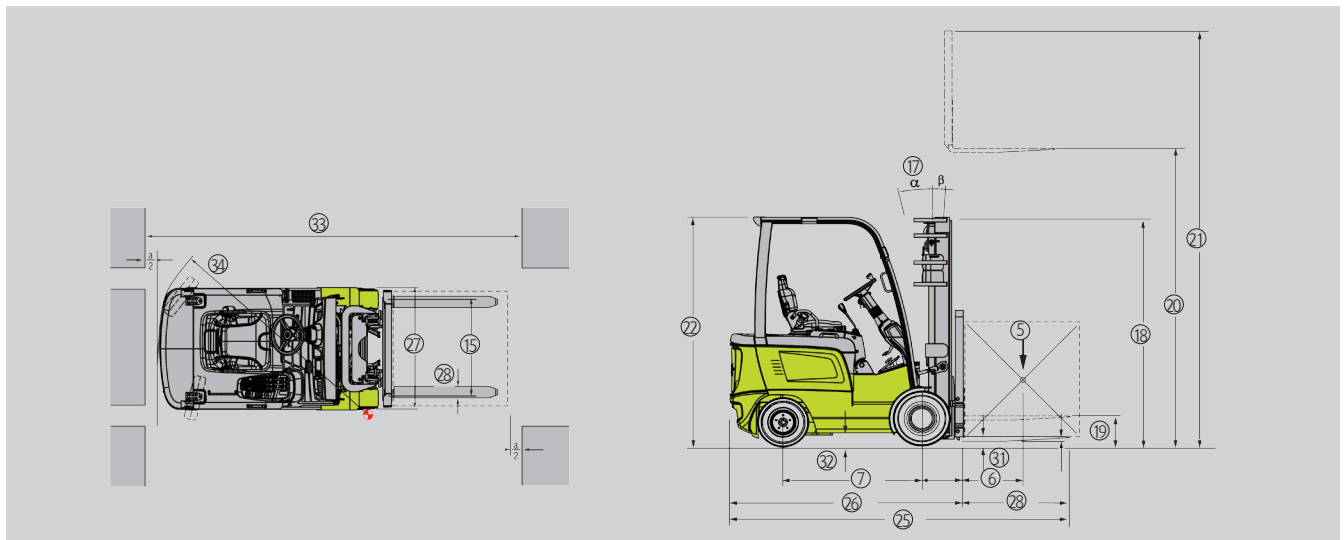

CLARK! BUILT TO LAST!

구입문의

1577-6665

A/S문의

1588-6323

(주)클라크

www.clarkmhc.co.kr

- 부천본사 421-170 경기도 부천시 오정구 오정로 215 대표전화 (032)680-6300
- 창원공장 641-290 경상남도 창원시 성산구 완암로 73 대표전화 (055)260-9062~66

CLARK[®]
THE FORKLIFT

© 2021 CLARK MHC CO., LTD.

810250018